

仕 様	
最大運転圧力	10.5kgf/cm ² 21
最高運転温度	114 (7.7kgf/cm ²)
最大流量	380 l/min(カートリッジ未装着時)
IN&OUT 口径	2" NPT
最大流量 (清水)	
5 μ	50 l/min
10 μ	80 l/min
25 μ	125 l/min
50 μ	160 l/min
75 μ	175 l/min
100 μ	190 l/min

5	250mmカートリッジ	1	PP
4	ドレンプラグ	1	ガラス繊維入りPP
3	ボディー	1	ガラス繊維入りPP
2	カバー	1	ガラス繊維入りPP
1	ベントバルブ	1	ガラス繊維入りPP
部番	部品名	個数	材質規格その他

納入先	製 番	承 認	検 図	設 計	製 図	山 口
名 称	日 付	97.08.08				
図 称	図 番		ネットアンドサービス株式会社			

仕 様 (カートリッジ 未装着時)

耐圧	10.5kgf/cm ² 1°C
最高使用温度	114°C ²
最大流量	380l/min (カートリッジ 未装着時)
口径	2" NPT

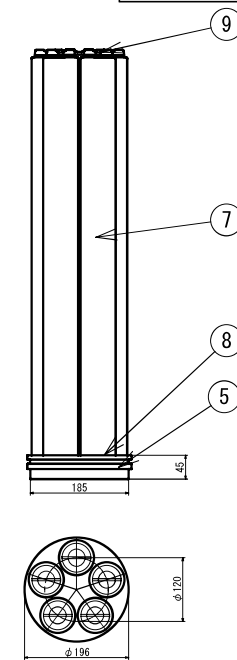
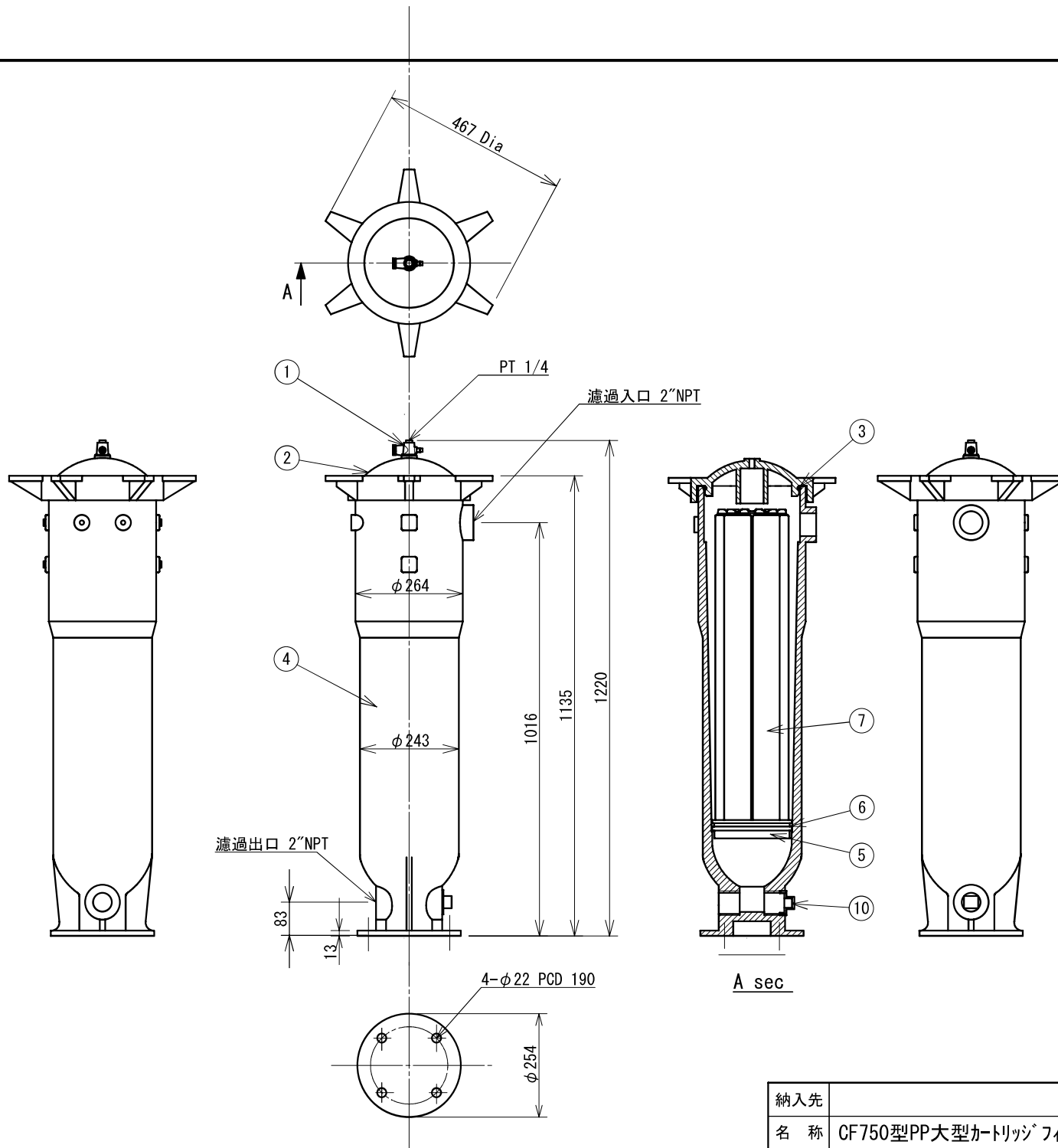

10	ドレンラック	1	ガラス繊維入りPP
9	カートリッジ メクララック	1	PP
8	カートリッジ 接続ネジ	1	PP
7	カートリッジ エlement	1	PPウインド
6	底板用O-リング	1	パイトン
5	底板	1	PP
4	ボディ	1	ガラス繊維入りPP
3	カバー用Oリング	1	パイトン
2	カバー	1	ガラス繊維入りPP
1	ベントバルブ	1	ガラス繊維入りPP
部番	部品名	個数	材質 規格 その他

納入先	製 番	承 認	検 査	設 計	製 図	山 口
名 称	CF750型PP大型カートリッジフィルター	日 付	01.04.25	ネットアンドサービス株式会社		
図 称	外観図	図 番				