

仕 様

型 式	PPB250	PPB500
最大圧力	6kgf/cm ²	
耐熱温度	37.7	
流量範囲	3.8~151 l/min	3.8~189 l/min
適用カートリッジ	248~254mm	508mm
IN&OUT口径	1 1/2" NPT	
本体材質	P P	
本体重量	2.1kg	3.1kg
商品コード	291601	291602

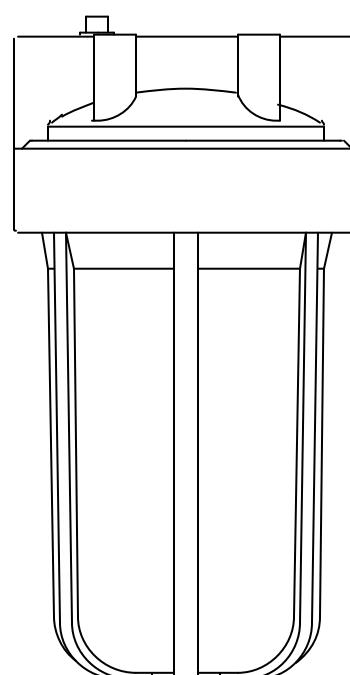
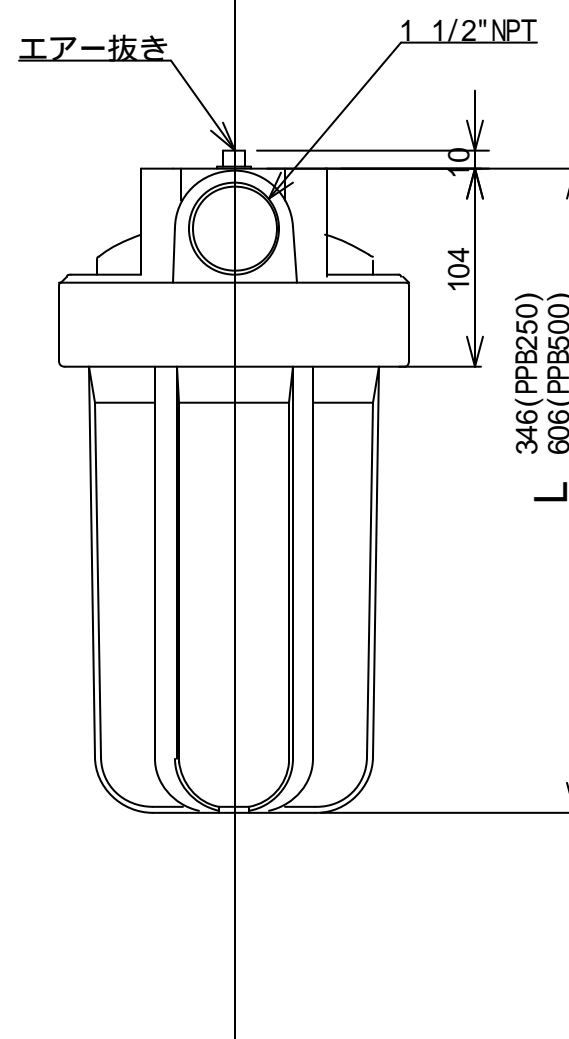
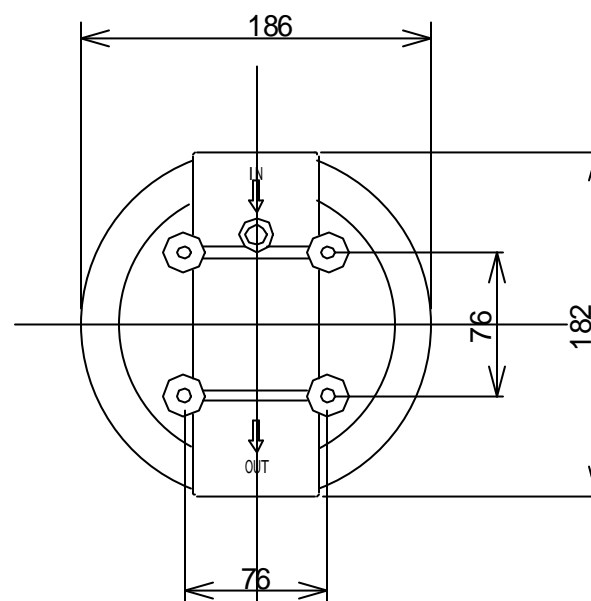

納入先		製 番		承 認	検 図	設 計	製 図	山口
名 称	PPB型BIGカートリッジハウジング	日 付	01.02.13	ネットアンドサービス(株)				
図 称	外観図	図 番						